

LA SOLUTION CHAUFFAGE

LES ÉQUIPEMENTS

Générateurs d'air chaud

Série BWTC

13 modèles de 60 à 640kW



Version verticale



Version horizontale

ÉQUIPEMENT STANDARD DE SÉRIE

- Ossature en profilé aluminium
- Groupe moto ventilateurs montés sur plots anti vibratiles
- Panneaux double peau en tôle prélaquée protégée
- Chambre de combustion et échangeur lamellaire en acier inoxydable
- Coffret électrique intégré
- Airstat de régulation et sécurité
- Versions horizontale / verticale, intérieure / extérieure

CARACTÉRISTIQUES TECHNIQUES

Modèle	Puissance nom. kW	Puissance utile kW	Débit d'air m ³ /h	Pression dispo. Pa
BW-50 TC	64	58	3400	250
BW-60 TC	78	70	4700	180
BW-80 TC	103	93	6200	120
BW-100 TC	129	116	7800	130
BW-125 TC	161	145	9700	230
BW-140 TC	181	163	10900	230
BW-175 TC	227	203	13600	230
BW-200 TC	259	233	15600	250
BW-250 TC	323	291	19400	270
BW-300 TC	388	349	23300	140
BW-375 TC	484	436	29000	260
BW-440 TC	566	512	34100	240
BW-550 TC	711	640	42700	340

PRINCIPE SIMPLE ET EPROUVÉ

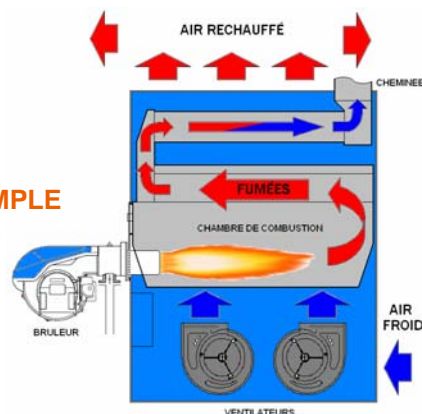

NOTA :

Les modèles BW-50 au BW-140 sont monoblocs et les modèles BW-175 au BW-550 sont livrés en deux parties.

Tension d'alimentation :

- Mono 230V démarrage direct 1 moteur pour BW-50 et BW-60
 - Tri 400V démarrage direct 1 moteur pour BW-80 à BW-140
 - Tri 400V démarrage direct temporisé 2 moteurs pour BW-175 à BW-440
 - Tri 400V démarrage « étoile-triangle » 2 moteurs pour BW-550
- Seule la version intérieure peut être livrée en version démontable



Babcock Wanson
Groupe CNIM

LA SOLUTION CHAUFFAGE

LES ÉQUIPEMENTS

DIMENSIONS

Dimensions	40	60	80	100	170	230	340	
A	460	540	680	760	900	1000	1200	mm
B	750	800	900	1.080	1300	1500	1700	mm
C	1372	1472	1657	1772	2120	2120	2350	mm
X	228	228	228	228	351	401	451	mm
V	673	723	823	1003	1230	1430	1628	mm
Z	425	505	645	725	830	930	1130	mm
Poids (1)	112	140	151	214	437	525	650	Kg

(1) Poids net sans brûleur

Type 1 à 5

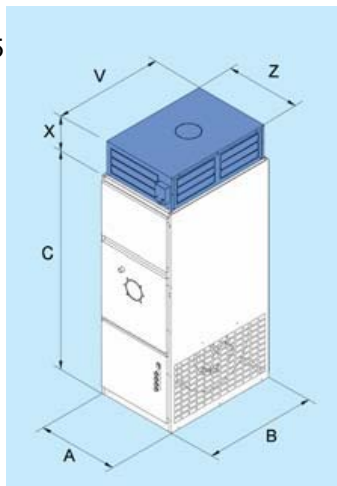

Type 6 à 8

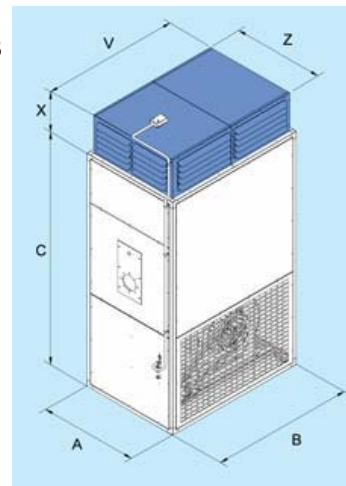

BRULEURS ASSOCIÉS

• Version gaz 1 ou 2 allures



• Version gaz modulant



• Version fioul



Direction générale, direction commerciale, service export

106-110 rue du Petit-Le-Roy 94550 Chevilly-Larue

Tél. : +33 (0)1 49 78 44 00 / Fax : +33 (0)1 46 86 14 16

E-mail : commercial@babcock-wanson.fr



Babcock Wanson
Groupe **CNIM**

