

LA SOLUTION CHAUFFAGE LES ÉQUIPEMENTS

Générateurs d'air chaud économiques

Série BWTE

7 modèles de 40 à 350kW



APPLICATIONS

- Générateur monobloc livré sans brûleur
- Chambre de combustion INOX, échangeur lamellaire en acier
- Carrosserie isolée
- Diffuseur d'air à ailettes horizontales orientables

ACCESSOIRES

- Brûleur fioul ou gaz
- Coffret électrique intégré

CARACTÉRISTIQUES TECHNIQUES

TYPE		BWTE 40	BWTE 60	BWTE 80	BWTE 100	BWTE 170	BWTE 230	BWTE 340	
Puissance thermique nominale	kW	46,8	71,1	93,0	104,6	190,0	258,8	391,0	
Puissance thermique utile	kW	42,2	64,4	83,9	94,2	168,2	230,3	347,6	
	kcal/h	36 300	55 400	72 100	81 090	144 600	198 100	298 950	
Rendement	%	90,1	90,5	90,1	90,1	88,5	89	88,9	
Consommation naturel G20 (1)	Gaz m³/h	4,70	7,14	9,33	10,50	19,0	25,9	39,2	
Consommation propane G31 (2)	Gaz Kg/h	3,64	5,53	7,23	8,13	14,76	20,11	30,37	
	litre/h	7,15	10,86	14,20	15,97	29,00	39,50	59,67	
	litre/h	6,41	9,74	12,73	14,32	26,00	35,42	53,50	
Consommation (4)	Fioul kg/h	3,95	6,00	7,84	8,82	16,0	21,8	32,9	
Débit d'air	m³/h	2.800	4.500	5.300	6.300	11.500	15.300	23.000	
Elévation de temp. DT	°C	43	41	45	45	43	45	45	
Alimentation électrique		230V 50Hz ~				400V 3N 50Hz ~			
Puissance élect moteur	kW	0,25	0,59	0,73	0,73	2,20	3,00	4,00	
Intensité maxi absorbée	A	2,6	6,7	7,6	7,6	5,1	7,0	9,1	
Degrés de protection	IP	20							

(1) Conditions de base : 1013 mbar, 15°C, PCI 8570 kcal/m³

(2) Conditions de base : 1013 mbar, 15°C, PCI 11070 kcal/kg – 5635 kcal/l

(3) Conditions de base : 1013 mbar, 15°C, PCI 10905 kcal/kg – 6285 kcal/l

(4) Conditions de base : 1013 mbar, 15°C, PCI 10200 kcal/kg



Babcock Wanson
Groupe **CNIM**

LA SOLUTION CHAUFFAGE

LES ÉQUIPEMENTS

DIMENSIONS

Dimensions	40	60	80	100	170	230	340	
A	460	540	680	760	900	1000	1200	mm
B	750	800	900	1.080	1300	1500	1700	mm
C	1372	1472	1657	1772	2120	2120	2350	mm
X	228	228	228	228	351	401	451	mm
V	673	723	823	1003	1230	1430	1628	mm
Z	425	505	645	725	830	930	1130	mm
Poids (1)	112	140	151	214	437	525	650	Kg

(1) Poids net sans brûleur

Type 1 à 5

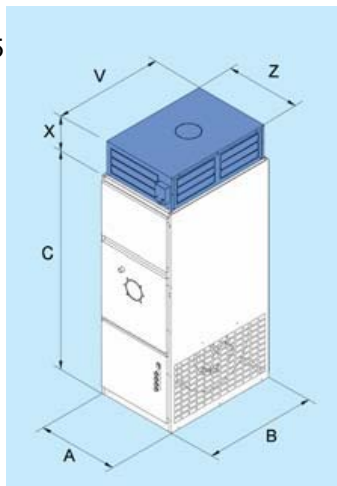

Type 6 à 8

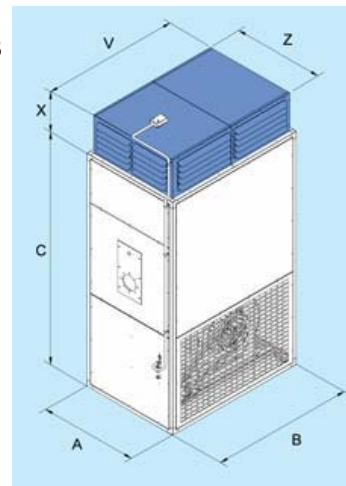

BRULEURS ASSOCIÉS

• Version gaz 1 ou 2 allures



• Version gaz modulant



• Version fioul



Direction générale, direction commerciale, service export

106-110 rue du Petit-Le-Roy 94550 Chevilly-Larue

Tél. : +33 (0)1 49 78 44 00 / Fax : +33 (0)1 46 86 14 16

E-mail : commercial@babcock-wanson.fr



Babcock Wanson
Groupe **CNIM**

