

Économiseurs



Optimisation des chaufferies

Babcock Wanson constructeur de chaudières et de brûleurs a développé un savoir-faire spécifique dans l'optimisation des chaufferies : intégration d'équipements à haut rendement et développement de modes de conduite adaptés aux chaudières industrielles.

C'est en particulier la mise en oeuvre d'économiseurs qui permettent d'améliorer le rendement des chaudières et d'obtenir des certificats d'économie d'énergie. Des solutions sur mesure ont ainsi été développées avec les fournisseurs d'énergie.



Economies d'énergie et Certificats d'économie d'énergie

BABCOCK WANSON, fabricant de chaudières offre aux industriels les moyens de réduire leur consommation d'énergie. Il a conçu et réalisé des économiseurs adaptés aux chaufferies industrielles pour optimiser le rendement des chaudières au moindre coût.

Ces équipements, montés en standard sur les chaudières BABCOCK WANSON sont également proposés pour l'amélioration du rendement des chaudières existantes. Ils ont été spécialement développés pour permettre l'acquisition de Certificats d'Economie d'Energie.

Les rendements variables en fonction des conditions opératoires (Température des fumées et température de l'eau d'alimentation), permettent d'améliorer le rendement de 7 à 8%* soit l'équivalent d'économies sur sa facture de gaz.

Conception innovante avec élimination du by-pass

Les économiseurs BABCOCK WANSON, permettent de fonctionner en période d'effacement gaz sans by-pass avec du FOD** éliminant ainsi toutes les contraintes de maintenance associées ;

Leur conception industrielle permet d'absorber les variations de composition chimique des fumées, la présence de suies ainsi que les variations de charge (débit/pression/vaporisation intempestives...).

L'élimination du by-pass permet d'éliminer :

- d'une part les problèmes d'irrigation de l'économiseur source de risque de détérioration ;
- d'autre part l'élimination de clapets mécaniques de déviation des fumées.

La robustesse de l'économiseur permet à Babcock Wanson de proposer une extension de garantie 3 ans dans la mesure ou la maintenance du brûleur et le traitement de l'eau d'alimentation de la chaudière sont garantis par un contrat de maintenance.

Caractéristiques***

Conditions opératoires maximales : PMA 28 bar, fumées 300°C.

Prises de température : entrée/sortie eau, sortie fumée.

Piquages, purge, évent et robinetterie en fonction des installations ; Economiseur calorifugé en usine.

* dépend strictement des conditions opératoires

** FOD : Babcock Wanson préconise un nettoyage des économiseurs toutes les 350 h d'utilisation.

*** valeurs non contractuelles



LA SOLUTION CHAUFFERIE LES SERVICES

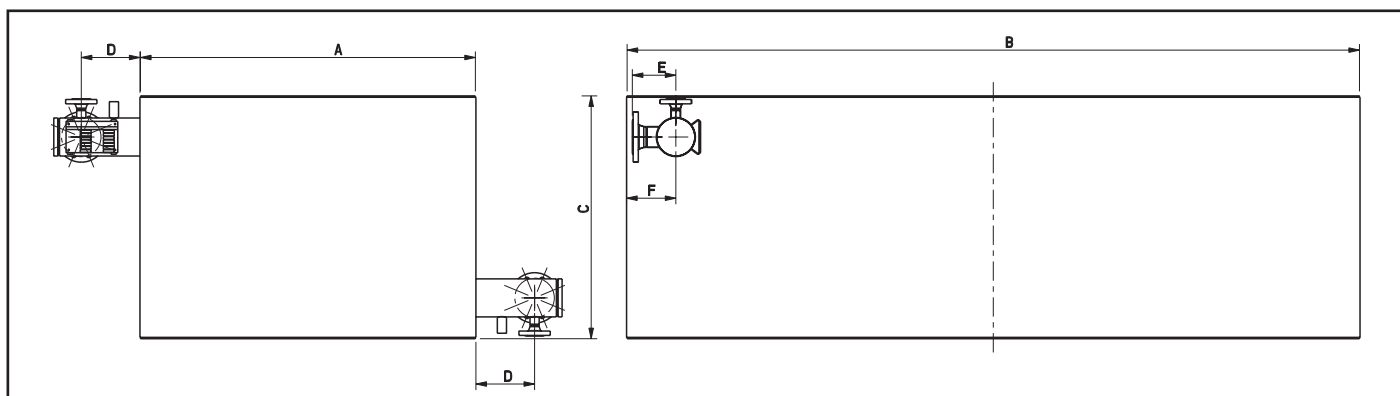

Vue en coupe
du détail d'un tube alleté



Amélioration du rendement des installations

Les équipes de Babcock Wanson démontrent toute leur expertise lors de l'amélioration des performances et du rendement des installations industrielles : changement de brûleurs sur chaudières, modification des automatismes et intégration de nouveaux équipements.

La double compétence de fabricant de brûleurs et de chaudières associée à la maîtrise de la conduite des installations font de Babcock Wanson le partenaire privilégié des industriels.

Grâce au logiciel Audisteam[®], les spécialistes de Babcock Wanson anticipent les gains d'exploitation réalisables grâce à ces modifications.

Des économies d'énergie et d'exploitation sont obtenues par la mise en place de brûleurs à haut rendement, de variateur de vitesse, de régulation de combustion positionneuse ou mesureuse, de sonde d'analyse des fumées.

Économiseurs											
ECO Type	40	60	80	100	120	150	170	200	250	270	
Puissance kW	160	235	315	395	475	595	670	790	990	1065	
Dimensions en mm	A	450	580	710	710	840	970	1100	1230	1490	1620
	B	2030	2030	2030	2675	2675	2675	2690	2690	2690	2690
C	734	734	734	892	892	892	892	892	892	892	
D	216	216	216	216	216	216	216	216	216	216	
E	128	128	128	147	147	147	160	160	160	160	
F	149	149	149	168	168	168	181	181	181	181	
Poids en Kg	650	800	1000	1500	1800	2100	2400	2700	3200	3500	

Données non contractuelles

Les agences régionales Babcock Wanson

Le réseau d'ingénieurs et de techniciens de Babcock Wanson est opérationnel sur l'ensemble du territoire. Il permet une gestion organisée des opérations lors des arrêts programmés et garantit le bon déroulement des interventions.

La réactivité et la disponibilité des équipes Babcock Wanson permettent de réduire les temps d'intervention, de garantir les délais de fin de travaux ainsi que la rapidité des interventions d'urgence.



Babcock Wanson
Groupe CNIM



Direction Générale, Direction Commerciale, Service Export

106-110 rue du Petit-Le-Roy 94550 Chevilly-Larue

Tél : +33 (0)1 49 78 44 00 Fax : +33 (0)1 46 86 14 16

E-mail : commercial@babcock-wanson.fr www.babcock-wanson.fr